

10/ ✓/ ✓/ ✓/

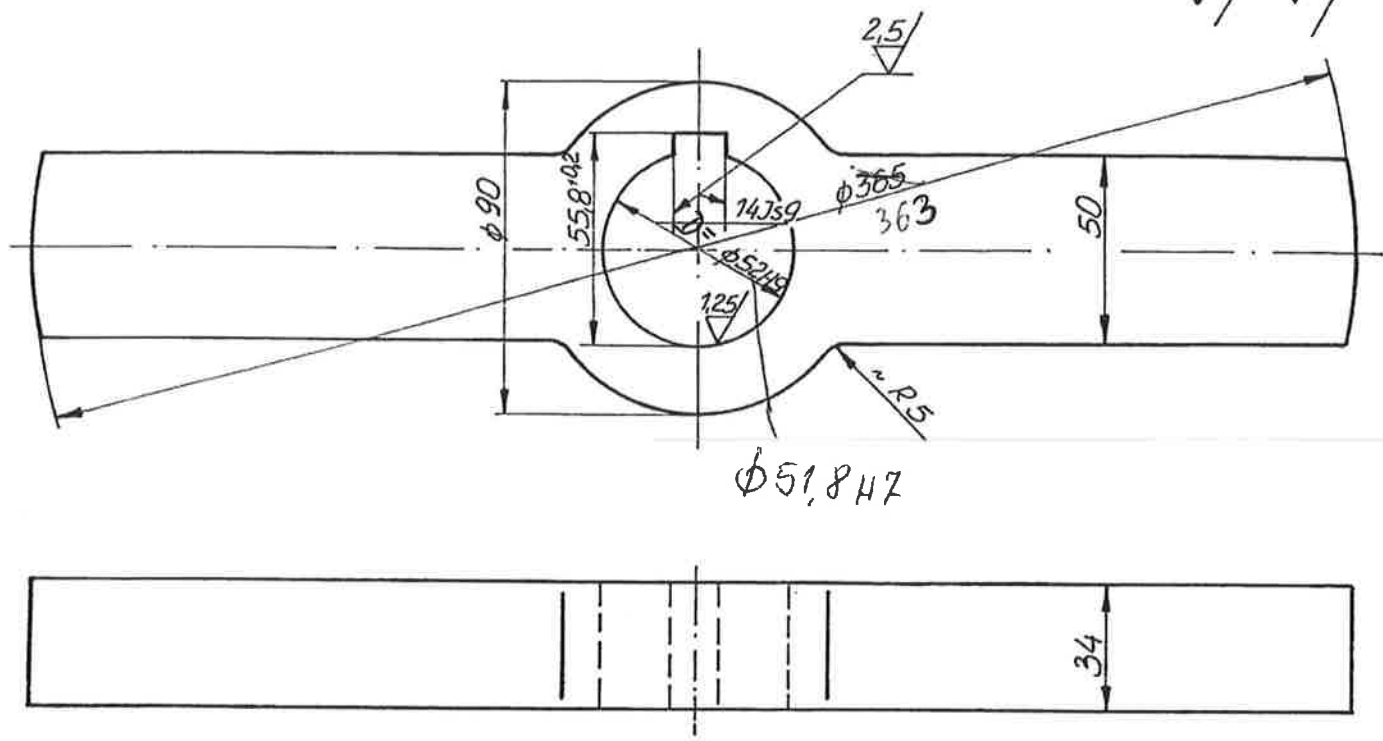

	D	D
WW-1	$\phi 52H9$	—
WW-2	—	$\phi 51,8H7$

14Js9	+0,0215
	-0,0215
$\phi 52H9$	+0,074
	0

Uwagi:

1. Ostre krawędzie załuszczyć
2. Hartować do HRC 45 ± 5°

Materiał	55	Zmiana: Nr karn.		Masa (kg)
	H. Glica 97.08 K. Gaj inż. Al. Drożdżowski	CZĘŚĆ Wywrotnica wagonowa Aparat do rozdrabniania i pomniejszania ZESPOŁ/CZĘŚĆ próbek węgla. Bijak		
		Nr rysunku	14 13 00 00 01	
	1:2	Zastęp. part.	4-05838	

index - 907 683 400 002